

# Dell™ Color Printer 725 -käyttöopas

Napsauttamalla vasemmalla olevia linkkejä saat tietoja tulostimen ominaisuuksista ja toiminnasta. Lisätietoja muista tulostimen mukana toimitetuista oppaista on kohdassa [Tietojen etsiminen](#).

Musteen tai tarvikkeiden tilaaminen Delliltä

1. Kaksoisnapsauta työpöydällä olevaa kuvaketta.





2. Dellin Web-sivusto: [www.dell.com/supplies](http://www.dell.com/supplies)
3. Voit tilata Dell-tulostinten tarvikkeita puhelimitse. Katso maasi puhelinnumero kohdasta [Tarvikkeiden tilaaminen](#).

Parhaan palvelun saat varaamalla Dell-tulostimen palvelutunnistenumeron valmiiksi. Lisätietoja on kohdassa [Pikapalvelukoodi ja palvelutunnistenumero](#).

---

## Huomautukset, muistutukset ja varoitukset

-  **HUOMAUTUS:** HUOMAUTUS viittaa tärkeisiin tietoihin, jotka auttavat sinua hyödyntämään tulostintasi.
-  **MUISTUTUS:** MUISTUTUS viittaa joko laitteiston vahingoittumisen mahdollisuuteen tai tietojen menettämiseen ja antaa tietoja ongelman välttämisestä.
-  **VAARA:** VAARA viittaa mahdolliseen omaisuus- tai henkilövahinkoon tai kuolemanvaaraan.

Tämän asiakirjan tietoja voidaan muuttaa ilman erillistä ilmoitusta.  
© 2005 Dell Inc. Kaikki oikeudet pidätetään.

Kaikenlainen kopioiminen ilman Dell Inc.:n kirjallista lupaa on kielletty.



Tässä tekstissä käytetyt tavaramerkit: *Dell*, *DELL*-logo, *Dell Picture Studio* ja *Dell Ink Management System* ovat Dell Inc.:n tavaramerkkejä. *Microsoft* ja *Windows* ovat Microsoft Corporationin tavaramerkkejä.

Muut tässä oppaassa mainitut tavaramerkit ja tuotenimet viittaavat merkit tai nimet omistaviin yhteisöihin tai niiden tuotteisiin. Dell Inc. kieltää kaiken omistussuuden muihin kuin omiin tavaramerkkeihin ja tuotenimiin.

Malli 725

Marraskuu 2005 SRV XF819 Ver. A00

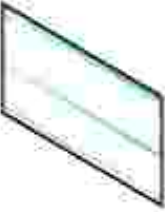
# Tietojen etsiminen

Mitä tietoja etsit?	Etsi vastaus täältä
<ul style="list-style-type: none"><li>• Tulostimen ohjaimet</li><li>• Oma <i>Käyttöopas</i></li></ul>	<p><i>Drivers and Utilities -CD</i></p>  <p>Jos hankit Dell-tietokoneen ja -tulostimen samanaikaisesti, tulostimen käyttöoppaat ja ohjaimet on jo asennettu tietokoneeseen. Voit poistaa tai asentaa uudelleen ohjaimia tai käyttää oppaita CD-levyn avulla.</p> <p>CD-levylle on voitu lisätä readme-tiedostoja, joissa on tietoja tulostimen uusista päivityksistä tai monimutkaisia teknisiä lisätietoja edistyneitä käyttäjiä tai teknisiä asiantuntijoita varten.</p>
Tulostimen asentaminen	<p><i>Tulostimen asentaminen -julistte</i></p> 
<ul style="list-style-type: none"><li>• Turvallisuusohjeet</li><li>• Takuu</li></ul>	<p><i>Tuotetieto-opas</i></p> 
Pikapalvelukoodi ja	Pikapalvelukoodi ja palveluntunnistenumero

palveluntunnistenumero



Tämä tarra sijaitsee tulostimen etukannen alla.

**HUOMAUTUS:** Pikapalvelukoodi ei ole käytettävissä kaikissa maissa.

- Tulostimen uudet ohjaimet
- Vastaukset teknisiin kysymyksiin ja tukipyyntöihin
- Tulostimen oppaat

Dellin tukipalvelusivusto

Dellin tukipalvelusivustossa on käytettävissä lukuisia online-työkaluja. Tässä muutama esimerkki:

- Ratkaisut – vianmääritysvinkit ja -ohjeet, teknisten asiantuntijoiden artikkelit ja online-kurssit
- Päivitykset – komponenttien, kuten muistin, päivitystiedot
- Asiakaspalvelu - yhteystiedot, tilauksen tila, takuu- sekä korjaustiedot
- Ladattavat tiedostot - ohjaimet
- Apumateriaali – tulostimen oppaat ja tuotteen tekniset tiedot

- Ohjeita Windows XP:n käyttämiseen
- Tulostimen oppaat

Windows XP:n ohje- ja tukipalvelut

1. Valitse Käynnistä→ Ohje- ja tukipalvelut.
2. Kirjoita sana tai lause, joka kuvaa ongelmaa, ja napsauta sitten nuolikuvaketta.
3. Valitse aihe, joka kuvaa ongelmaasi.
4. Seuraa näytön ohjeita.

# Tietoja tulostimesta

- [Tulostimen osien tehtävät](#)
- [Tulostimen asentaminen](#)
- [Ohjelmiston toiminta](#)

## Tulostimen osien tehtävät

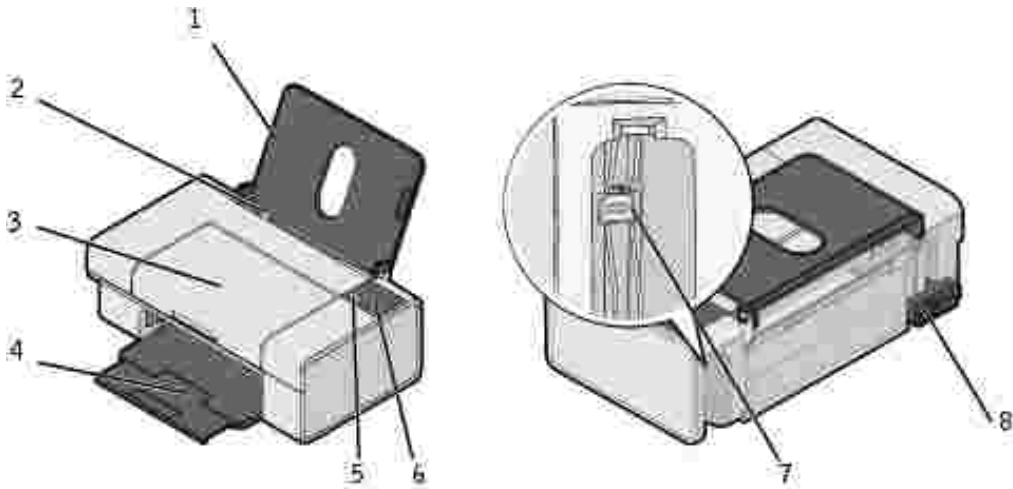

Osa:	Kuvaus:
1 Paperituki	Osa, joka tukee paperia.
2 Paperinohjain	Ohjain, jonka avulla tulostin ottaa paperin oikein.
3 Etukansi	Kansi, joka on nostettava, jotta voidaan käsitellä värikasettia tai poistaa paperitukos.
4 Paperin vastaanottoalusta	Alusta, johon tulostettu paperi saapuu tulostuksen jälkeen. <b>HUOMAUTUS:</b> Paperin vastaanottoalusta avataan vetämällä se suoraan ulospäin.
5 Paperinsyöttöpainike	Painike, jolla paperi syötetään tulostimen läpi.
6 Virtapainike	Painike, jolla tulostimen virta kytketään ja katkaistaan.
7 USB-liitin	Paikka, johon (erikseen myytävä) USB-kaapeli kytketään. USB-kaapelin toinen pää kytketään tietokoneeseen.
8 Virransyöttö	Paikka, johon virtajohto kytketään. <b>HUOMAUTUS:</b> Kytke virtajohto tulostimeen, ennen kuin kytket johdon pistorasiaan.

# Tulostimen asentaminen

 **HUOMAUTUS:** Dell™ Color Printer 725 tukee Microsoft® Windows® 2000-, Windows XP- ja Windows XP Professional x64 Edition -käyttöjärjestelmiä.

Asenna laitteisto ja ohjelmisto *Tulostimen asentaminen* -ohjeen mukaan. Lisätietoja asennuksen aikaisista ongelmista on kohdassa [Asennusongelmat](#).

---

## Ohjelmiston toiminta

Tulostimen ohjelmiston osat:

- Tulostusmääritykset - voit säätää tulostimen asetuksia.
- Dell Picture Studio™ - voit hallita, muokata, tarkastella, tulostaa ja muuntaa valokuvia ja muita kuvia.
- Dell Ink Management System™ - varoittaa, kun tulostimen muste on vähissä.

## Tulostusmääritysten valitseminen

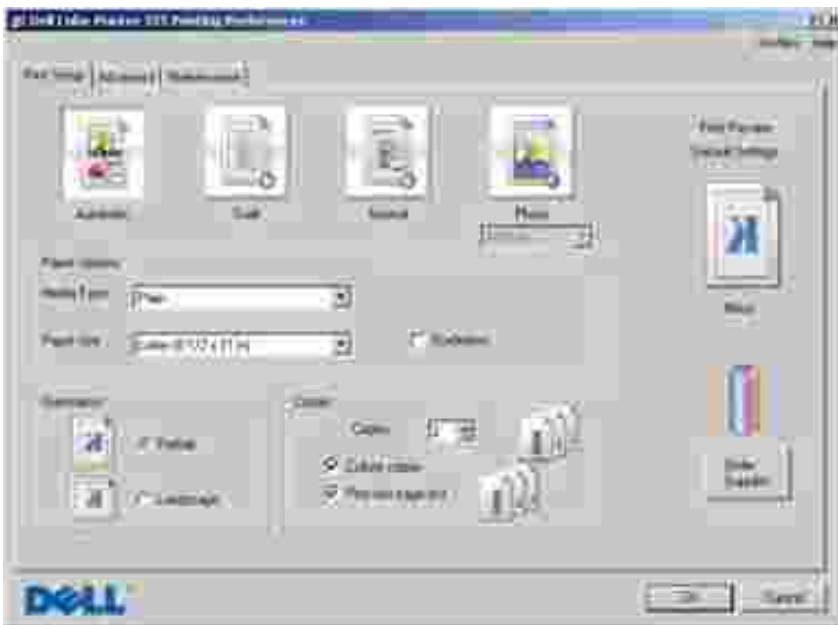

Tulostusmäärityksistä voit muuttaa tulostimen asetuksia. Tulostusmääritykset-ikkunassa voit muuttaa tulostimen asetuksia luotavan projektityön vaatimusten mukaan.

Tulostusmääritykset-ikkunan avaaminen:

1. Kun asiakirja on avattu, valitse Tiedosto→ Tulosta.

Tulosta -valintaikkuna avautuu.

2. Valitse Tulosta-valintaikkunassa Määritykset, Ominaisuudet, Asetukset tai Asennus (käyttämäsi ohjelman tai käyttöjärjestelmän mukaan).

Näyttöön tulee Tulostusmääritykset -valintaikkuna.

Tulostusmääritykset-ikkunan avaaminen asiakirja suljettuna:

1. *Valitse Windows XP:ssä* Käynnistä→ Ohjauspaneeli→ Tulostimet ja muut laitteet→Tulostimet ja faksit.

*Valitse Windows 2000:ssä* Käynnistä→ Asetukset→ Tulostimet.

2. Napsauta tulostinkuvaketta hiiren kakkospainikkeella ja valitse sitten Tulostusmääritykset.

Näyttöön tulee Tulostusmääritykset -valintaikkuna.

 **HUOMAUTUS:** Tulostimet-kansiossa tehdyt tulostimen asetukset ovat useimmissa ohjelmissa käytössä oletusasetuksina.

## Tulostusmääritykset-ikkunan välilehdet

Välilehti	Asetukset
Tulostimen asetukset	Laatu/nopeus - valitse tulostuslaaduksi Automaattinen, Vedos, Normaali tai Valokuva.
	Tulostusmateriaali - paperilajin valitseminen
	Paperikoko - paperikoon ja -lajin valitseminen
	Suunta - asiakirjan tulostussuunta paperilla. Voit tulostaa pysty- tai vaakasuunnassa.
	Useita kopioita - tulostimen samasta tulostustyöstä tulostamien kopioiden tulostustavan mukauttaminen Lajittelu, Normaali tai Viimeinen sivu ensimmäisenä.
Lisäasetukset	Kaksipuolinen tulostus - kaksipuolisen tulostuksen valitseminen
	Asettelu - valitse Normaali, Pitkä lomake, Peilikuva, Monisivu, Juliste, Vihko tai Reunukseton.
	Kuvien automaattinen terävöittäminen - kuvan parhaan mahdollisen terävöitystason valitseminen automaattisesti kuvan sisällön mukaan.
	Lisää asetuksia - UIkoasutila-asetusten määrittäminen
Huolto	Asenna värikasetti
	Puhdista värikasetti
	Kohdista värikasetti

## Dell Picture Studioon käyttäminen

Dell Picture Studiossa voit tutkia digitaalisia valokuvia ja opetella järjestämään, luomaan tai tulostamaan valokuvia. Dell Picture Studiossa on kaksi osaa:

- Paint Shop Photo Album 5

Valitse Käynnistä→ Ohjelmat tai Kaikki Ohjelmat→ Dell Picture Studio 3→ Paint Shop Photo Album 5→ Paint Shop Photo Album 5.

- Paint Shop Pro Studio

Valitse Käynnistä→ Ohjelmat tai Kaikki Ohjelmat→ Dell Picture Studio 3→ Paint Shop Pro Studio→ Jasc Paint Shop Pro Studio.



**HUOMAUTUS:** Käyttöjärjestelmästä riippuen jotkin tai kaikki näistä ohjelmista eivät ehkä ole käytettävissä.

## Dell Ink Management System

Näyttöön tulee tulostuksen edistymisosoitin aina, kun tulostat työn. Siitä näet tulostustyön edistymisen sekä jäljellä olevan musteen määrän ja keskimäärin jäljellä olevan sivumäärän. Sivulaskuri ei ole näkyvässä värikasetin ensimmäisten 50 käyttökerran aikana. Sen jälkeen tulostin pystyy arvioimaan jäljellä olevien sivujen määrän tarkemmin. Jäljellä olevien sivujen määrä muuttuu sen mukaan, kun tulostin tulostaa tulostustöitä.

Kun muste on vähissä ja yrität tulostaa, näyttöön tulee Muste vähissä -varoitusta. Varoitus tulee näyttöön aina, kun tulostat, kunnes asennat uuden värikasetin. Lisätietoja värikasetin vaihtamisesta on kohdassa [Värikasetin vaihtaminen](#).

Kun värikasetti on tyhjä ja yrität tulostaa, näyttöön tulee Varasäiliö-ikkuna. Jos jatkat tulostusta, tulostustyö ei ehkä tulostu oikein.

## Ohjelmiston asennuksen poistaminen ja asentaminen uudelleen

Jos tulostin ei toimi kunnolla tai jos näyttöön tulee tulostimen käytön aikana tiedonvälitykseen liittyvästä ongelmasta kertova virhesanoma, voit poistaa tulostinohjelmiston ja asentaa sen uudelleen.

1. Valitse Käynnistä→ Ohjelmat tai Kaikki ohjelmat→ Dell-tulostimet→ Dell Color Printer 725

→ Poista Dell Color Printer 725.

2. Seuraa näytön ohjeita.
3. Käynnistä tietokone uudelleen.
4. Aseta *Drivers and Utilities* -CD-levy CD-asemaan ja seuraa näytön ohjeita.

Jos ohjelmiston asennusikkuna ei tule näyttöön

- a. Valitse *Windows XP:ssä* Käynnistä → Oma tietokone.

Kaksoisnapsauta *Windows 2000*.ssa Oma tietokone -kuvaketta.

- b. Kaksoisnapsauta CD-aseman kuvaketta. Kaksoisnapsauta tarpeen vaatiessa setup.exe-tiedostoa.
- c. Kun tulostinohjelmiston asennusikkuna tulee näyttöön, valitse Henkilökohtainen asennus tai Verkkoasennus.
- d. Suorita asennus loppuun seuraamalla näytön ohjeita.



# Tulostimen käyttäminen

- [Paperin lisääminen](#)
  - [Asiakirjan tulostaminen](#)
  - [Valokuvien tulostaminen](#)
  - [Reunuksettomien valokuvien tulostaminen](#)
- 

## Paperin lisääminen

1. Ilmasta paperi.



2. Aseta paperi paperituen oikeaan reunaan ohjainta vasten.
3. Purista vasenta paperinohjainta ja siirrä se paperin vasenta reunaa vasten.

 **HUOMAUTUS:** Älä työnnä paperia tulostimeen väkisin. Paperin on oltava suorana paperituen pintaa vasten, ja sen vasemman reunan on oltava vasenta paperinohjainta vasten.



---

## Asiakirjan tulostaminen

 **HUOMAUTUS:** Tulostimessa käytetään ainoastaan monivärikasettia. Tulostimella voidaan silti tulostaa mustavalkoisia asiakirjoja (prosessimusta).

1. Käynnistä tietokone ja tulostin ja varmista, että ne on kytketty toisiinsa.
2. Aseta laitteeseen paperia tulostuspuoli ylöspäin. Aiheesta on lisätietoja kohdassa [Paperin lisääminen](#).
3. Kun asiakirja on avattu, valitse Tiedosto→ Tulosta.

Tulosta-valintaikkuna avautuu.

4. Tulostusasetusten mukauttaminen:
  - a. Valitse Määritykset, Ominaisuudet, Asetukset tai Asennus (ohjelman ja käyttöjärjestelmän mukaan vaihdellen).

Näyttöön tulee Tulostusmääritykset -valintaikkuna.

- b. Valitse Tulostimen asetukset -välilehdessä tulostuslaatu, ja -nopeus, paperikoko, mustavalko- tai väritulostus, mahdollinen reunukseton tulostus, suunta ja kopiomäärä.
  - c. Lisäasetukset -välilehdessä voit määrittää kaksipuolisen tulostusasetuksen, mukautetun asetteluasetuksen tai Kuvan automaattinen terävöittäminen -toiminnon.
  - d. Voit palata Tulosta-valintaikkunaan valitsemalla näytön alareunassa OK.
5. Napsauta OK tai Tulosta (käyttämäsi ohjelman ja käyttöjärjestelmän mukaan).

---

## Valokuvien tulostaminen

1. Aseta valokuvapaperi (kiiltävä) tulostuspuoli ylöspäin.
2. Kun asiakirja on avattu, valitse Tiedosto→ Tulosta.

Tulosta-valintaikkuna avautuu.

3. Kun haluat mukauttaa tulostimen asetuksia, valitse Määritykset, Ominaisuudet, Asetukset tai Asennus (käyttämäsi ohjelman ja käyttöjärjestelmän mukaan vaihdellen).

Näyttöön tulee Tulostusmääritykset -valintaikkuna.

 **HUOMAUTUS:** Jos käytät Dell Picture Studio™ -ohjelmaa, valitse Näytä kaikki tulostinasetukset, niin Tulostusominaisuudet-valintaikkuna tulee näkyviin.

4. Valitse Tulostimen asetukset -välilehdessä Valokuva ja valitse sen jälkeen valokuvan dpi-asetukset avattavasta valikosta.

5. Valitse paperikoko, suunta ja kopiomäärä.

 **HUOMAUTUS:** Valokuvien tulostamiseen suositellaan valokuvapaperia / kiiltävää paperia.

6. Kun olet valinnut tulostusasetukset, valitse OK.

7. Napsauta OK tai Tulosta (käyttämäsi ohjelman ja käyttöjärjestelmän mukaan).

8. Poista valokuvat yksi kerrallaan vastaanottoalustalta, jotta valokuvat eivät tartu toisiinsa tai tahriinnu.

 **HUOMAUTUS:** Anna tulosteiden kuivua hyvin (12–24 tuntia ympäristöolosuhteiden mukaan), ennen kuin asetat tulosteet valokuvakansion valokuva-albumiin tai kehykseen, jossa ei ole liimakiinnitystä. Tulosteet kestävät siten pidempään.

---

## Reunuksettomien valokuvien tulostaminen



1. Saat parhaan tuloksen lisäämällä valokuvapaperia / kiiltävää paperia ja tarkistamalla, että tulostuspuoli on ylöspäin.
2. Kun asiakirja on avattu, valitse Tiedosto→ Tulosta.

Tulosta-valintaikkuna avautuu.

3. Kun haluat mukauttaa tulostimen asetuksia, valitse Määritykset, Ominaisuudet, Asetukset tai Asennus (käyttämäsi ohjelman ja käyttöjärjestelmän mukaan vaihdellen).

Näyttöön tulee Tulostusmääritykset -valintaikkuna.

4. Valitse Tulostusasetukset -välilehdessä Valokuva ja valitse sen jälkeen valokuvan dpi-asetukset avattavasta valikosta.
5. Valitse Reunukseton-valintaruutu, valokuvan suunta ja haluamasi kopiomäärä.
6. Valitse reunuksettoman tulostuksen paperikoko Lisäasetukset-välilehden avattavasta valikosta ja napsauta OK.

7. Napsauta OK tai Tulosta (käyttämäsi ohjelman ja käyttöjärjestelmän mukaan).

# Värikasetin huolto

- [Värikasetin vaihtaminen](#)
- [Värikasetin kohdistaminen](#)
- [Värikasetin suuttimien puhdistaminen](#)



**VAARA:** Ennen mitään tässä osassa kuvattavien toimien suorittamista on syytä lukea *Tuotetieto-oppaan* turvaohjeet ja tehdä niiden edellyttämät toimet.

Dell-värikasetteja on saatavana ainoastaan Dellin kautta. Voit tilata mustetta siirtymällä Dellin sivustoon osoitteeseen [www.dell.com/supplies](http://www.dell.com/supplies) tai soittamalla. Lisätietoja puhelintilauksista on *Omistajan oppaan* kohdassa Tarvikkeiden tilaaminen.

Dell suosittelee Dell-värikasettien käyttämistä tulostimessa. Dell ei vastaa muiden kuin Dellin toimittamien lisävarusteiden, osien tai komponenttien käytöstä aiheutuneista ongelmista.

---

## Värikasetin vaihtaminen

1. Kytke virta tulostimeen.
2. Nosta etukansi.



Värikasetin vaunu siirtyy ja pysähtyy vaihtoasentoon, jos tulostin ei ole käytössä.

3. Nosta värikasetin kansi painamalla kasettivipua.



4. Poista käytetty värikasetti.

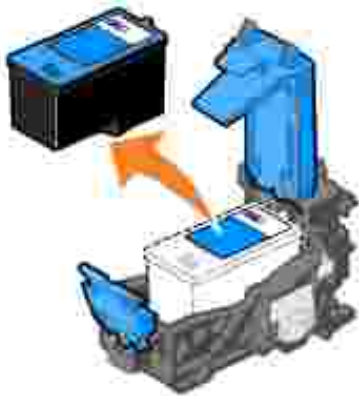

5. Hävitä vanha värikasetti asianmukaisesti.

6. Jos asennat uuden värikasetin, poista tarra ja läpinäkyvä teippi sen takaa ja pohjasta.



7. Asenna uusi värikasetti.

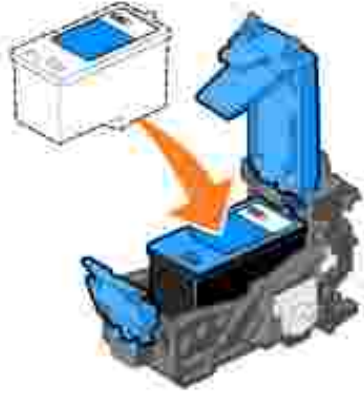

8. *Napsauta* kasetin kansi kiinni.

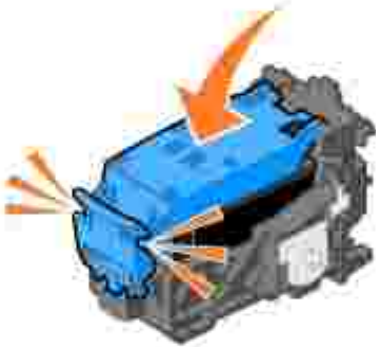

9. Sulje etuluukku.



---

Värikasetin kohdistaminen

Tulostin kohdistaa värikasetin automaattisesti, kun se asennetaan tai vaihdetaan. Värikasetin kohdistaminen voi olla tarpeen myös silloin, jos merkit eivät tulostu oikean muotoisina, jos merkit eivät kohdistu vasemmassa reunuksessa tai jos pystysuorat tai suorat viivat ovat aaltomaisia.

Voit tarkistaa värikasetin kohdistuksen tulostamalla kohdistussivun Tulostusmääritykset-valintaikkunasta.

Värikasetin kohdistaminen:

1. Lisää tavallista paperia. Aiheesta on lisätietoja kohdassa [Paperin lisääminen](#).
2. *Valitse Windows XP:ssä* Käynnistä→ Ohjauspaneeli→ Tulostimet ja muut laitteet→ Tulostimet ja faksit.

*Valitse Windows 2000:ssä* Käynnistä→ Asetukset→ Tulostimet.

3. Napsauta kakkospainikkeella Dell Color Printer 725 -kuvaketta.
4. Valitse Tulostusmääritykset.

Näyttöön tulee Tulostusmääritykset-valintaikkuna.

5. Napsauta Huolto-välilehteä.
6. Napsauta Kohdistaa värikasetti.
7. Valitse Tulosta.

Kun sivu tulostuu, värikasetti on kohdistettu.

---

## Värikasetin suuttimien puhdistaminen

Seuraavissa tapauksissa on suositeltavaa, että puhdistat mustesuuttimet:

- Kuvissa tai mustissa alueissa on valkoisia viivoja.
- Tulostusjälki on epäselvä tai liian tumma.
- Värit ovat himmeitä, ne eivät tulostu tai eivät tulostu kokonaan.
- Pystysuorat viivat näkyvät sahareunaisina tai reunat ovat epätasaiset.

Värikasetin suuttimien puhdistaminen

1. Lisää tavallista paperia. Aiheesta on lisätietoja kohdassa [Paperin lisääminen](#).
2. *Valitse Windows XP:ssä* Käynnistä→ Ohjauspaneeli→ Tulostimet ja muut laitteet→ Tulostimet ja faksit.



*Valitse Windows 2000:ssä Käynnistä→ Asetukset→ Tulostimet.*

3. Napsauta kakkospainikkeella Dell Color Printer 725 -kuvaketta.
4. Valitse Tulostusmääritykset.

Näyttöön tulee Tulostusmääritykset-valintaikkuna.

5. Napsauta Huolto-välilehteä.
6. Napsauta Puhdista värikasetti.
7. Jos tulostuslaatu ei parantunut, napsauta Puhdista uudelleen.
8. Tulosta asiakirja uudelleen ja tarkista, että tulostuslaatu on parantunut.
9. Jos et ole vielä tyytyväinen tulostuslaatuun, pyyhi värikasetin suuttimet ja tulosta asiakirja uudelleen.

# Vianmääritys

- [Asennusongelmat](#)
  - [Yleiset ongelmat](#)
  - [Tulostuslaadun parantaminen](#)
- 

## Asennusongelmat

### Tietokoneongelmat

Tarkista, että tulostin on yhteensopiva tietokoneen kanssa.

Dell Color Printer 725 tukee Windows 2000-, Windows XP- ja Windows XP Professional x64 Edition -käyttöjärjestelmiä.

Varmista, että tulostimen ja tietokoneen virta on kytketty.

Tarkista USB-kaapeli.

- Tarkista, että USB-kaapeli on kunnolla kiinni tulostimessa ja tietokoneessa.
- Katkaise tietokoneesta virta, kytke USB-kaapeli uudelleen *tulostimen asennusohjeiden* mukaisesti ja käynnistä tietokone uudelleen.

Jos ohjelman asennusikkuna ei tule näyttöön automaattisesti, asenna ohjelma manuaalisesti.

1. Aseta *Drivers and Utilities* -CD-levy CD-asemaan.
2. Napsauta Asenna.

Tarkista, että tulostinohjelma on asennettu.

Valitse Käynnistä→ Ohjelmat tai Kaikki ohjelmat→ Dell-tulostimet→ Dell Color Printer 725. Jos Dell Color Printer 725 ei näy ohjelmaluettelossa, tulostinohjelmistoa ei ole asennettu. Asenna tulostinohjelmisto. Lisätietoja on kohdassa [Ohjelmiston asennuksen poistaminen ja asentaminen uudelleen](#).

Määritä tulostin oletustulostimeksi.

1. Valitse *Windows XP:ssä* Käynnistä→ Ohjauspaneeli→Tulostimet ja muut laitteet→ Tulostimet ja faksit.  
  
Valitse *Windows 2000:ssä* Käynnistä→ Asetukset→ Tulostimet.
2. Napsauta Dell Color Printer 725 -kohtaa hiiren kakkospainikkeella ja valitse Aseta oletukseksi.

Korjaa tulostimen ja tietokoneen väliset tiedonsiirto-ongelmat.

- Irrota USB-kaapeli tulostimesta ja tietokoneesta. Kytke USB-kaapeli uudelleen tulostimeen ja tietokoneeseen.
- Katkaise tulostimesta virta. Irrota tulostimen virtajohto pistorasiasta. Kytke tulostimen virtajohto uudelleen pistorasiaan ja käynnistä tulostin.
- Käynnistä tietokone uudelleen.

## Tulostinongelmat

Tarkista, että virtajohto on kunnolla kiinni tulostimessa ja virtalähteessä.

Varmista, ettei tulostinta ole pysäytetty.

1. *Valitse Windows XP:ssä* Käynnistä→ Ohjauspaneeli→Tulostimet ja muut laitteet→ Tulostimet ja faksit.

*Valitse Windows 2000:ssä* Käynnistä→ Asetukset→ Tulostimet.

2. Kaksoisnapsauta Dell Color Printer 725 -kuvaketta ja valitse Tulostin.
3. Varmista, että Keskeytä tulostus -kohdan vieressä ei ole valintamerkkiä. Jos Keskeytä tulostus on valittuna, poista vaihtoehdon valinta napsauttamalla sitä hiirellä.

Tarkista, vilkkuuko jokin tulostimen merkkivalo.

Varmista, että värikasetti on asennettu oikein ja sen kasetin tarra ja teippi on irrotettu.

Varmista, että paperi on asetettu tulostimeen oikein.

Aiheesta on lisätietoja kohdassa [Paperin lisääminen](#).

## Yleiset ongelmat

### Paperiin liittyvät ongelmat

Varmista, että paperi on asetettu tulostimeen oikein.

Aiheesta on lisätietoja kohdassa [Paperin lisääminen](#).

Käytä vain tulostinta varten suositeltua paperia.

Lisätietoja on kohdassa [Ohjeita erikoistulostusmateriaalien käsittelemiseen](#).

Käytä vähemmän paperia kuin useiden sivujen tulostuksessa.

Lisätietoja on kohdassa [Ohjeita erikoistulostusmateriaalien käsittelemiseen](#).

Tarkista, ettei paperi ole rypyssä, revennyt tai vahingoittunut.

Varmista, että paperi on paperituen keskellä ja paperiohjaimet ovat paperin vasenta ja oikeaa reunaa vasten.

Tarkista, onko laitteessa paperitukoksia.

Jos paperitukos on paperituessa:

1. Katkaise tulostimen virta.
2. Ota paperista tukevasti kiinni ja vedä se ulos tulostimesta.
3. Kytke tulostimeen virta ja tulosta asiakirja uudelleen.

Jos paperitukos ei ole näkyvissä:

1. Katkaise tulostimen virta.
2. Avaa tulostimen kansi.
3. Ota paperista tukevasti kiinni ja vedä se ulos tulostimesta.
4. Sulje tulostimen kansi.
5. Kytke tulostimen virta ja tulosta asiakirja uudelleen.

## Tulostuslaadun parantaminen

Jos et ole tyytyväinen asiakirjojen tulostuslaatuun, voit parantaa tulostuslaatua useilla tavoilla.

- Käytä asianmukaista paperia. Käytä esimerkiksi valokuvien tulostamiseen Dellin Premium Photo Paper -valokuvapaperia.
- Käytä painavampaa, valkoisempaa tai päällystettyä paperia. Käytä Dellin Premium Photo Paper -valokuvapaperia valokuvien tulostamiseen.

 **HUOMAUTUS:** Dell Premium Photo -valokuvapaperia ei ehkä ole saatavilla kaikilla alueilla.

- Valitse korkeampi tulostuslaatu.

Korkeamman tulostuslaadun valitseminen:

1. Kun asiakirja on avattu, valitse Tiedosto→ Tulosta.

Tulosta-valintaikkuna avautuu.

2. Valitse Määritykset, Ominaisuudet tai Asetukset (ohjelman tai käyttöjärjestelmän mukaan).

Näyttöön tulee Tulostusmääritykset-valintaikkuna.

3. Valitse Tulostusasetukset -välilehdessä korkeampi laatuasetus.
4. Tulosta asiakirja uudelleen.
5. Jos tulostuslaatu ei parane, kohdista tai puhdista värikasetti. Lisätietoja värikasetin kohdistamisesta on kohdassa [Värikasetin kohdistaminen](#). Lisätietoja värikasetin puhdistamisesta on kohdassa [Värikasetin suuttimien puhdistaminen](#).

Lisätietoja on osoitteessa [support.dell.com](http://support.dell.com).

# Tulostimen tekniset tiedot

- [Yleistä](#)
  - [Ympäristöolosuhteiden tekniset vaatimukset](#)
  - [Sähkönkulutus ja sähköliitännöiden vaatimukset](#)
  - [Tulostusominaisuudet](#)
  - [Käyttöjärjestelmätuki](#)
  - [Järjestelmän tekniset tiedot ja vaatimukset](#)
  - [Ohjeita erikoistulostusmateriaalien käsittelyyn](#)
  - [Kaapelit](#)
- 

## Yleistä

SDRAM	2 Mt
Yhteysväylä	USB 2.0 (täysnopeus)
Käyttöjakso (enimmäispituus)	1 000 sivua kuukaudessa
Tulostimen käyttöikä	12 000 sivua

---

## Ympäristöolosuhteiden tekniset vaatimukset

### Lämpötila / suhteellinen ilmankosteus

Käyttöolosuhteet	Lämpötila	Suhteellinen kosteus (ei kondensaatiota)
Toiminta	15–32 °C	40–80 %
Säilytys	1–60 °C	5–80 %
Kuljetus	-40–65 °C	5–100 %

---

## Sähkönkulutus ja sähköliitännöiden vaatimukset

Tuloliitännän nimellisjännite (AC)	100---240 VAC
Nimellistaajuus	50/60 Hz
Tuloliitännän vähimmäisjännite (AC)	90 VAC
Tuloliitännän enimmäisjännite (AC)	255 VAC
Maksimitulovirta	1,0 A
Keskimääräinen sähkönkulutus	
Valmiustila	2 W
Käyttötila	10 W

## Tulostusominaisuudet

Dell Color Printer 725 -tulostimen tulostustarkkuudet ovat seuraavat.

### Valokuvamateriaali / kiiltävä materiaali

Laatu	Tulostustarkkuus
Nopea	600 x 600 dpi
Normaali	1200 x 1200 dpi
Valokuva	4800 x 1200 dpi

### Muut tulostusmateriaalit

Laatu	Tulostustarkkuus
Nopea	300 x 600 dpi
Normaali	600 x 600 dpi
Valokuva	1200 x 1200 dpi

## Käyttöjärjestelmätuki

Dell Color Printer 725 tukee seuraavia:

Windows XP Professional x64 Edition

Windows XP

## Järjestelmän tekniset tiedot ja vaatimukset

Käyttöjärjestelmän on täytettävä seuraavat vähimmäisvaatimukset.

Käyttöjärjestelmä	Suoritin	RAM-muisti (Mt)	Kiintolevy (Mt)
Windows XP Professional x64 Edition	AMD Athlon 64, AMD Opteron, Intel Xeon, jossa on Intel EM64T -tuki tai Intel Pentium 4, jossa on Intel EM64T -tuki	256	500
Windows XP	Pentium 300	128	500
Windows 2000	Pentium 233	128	500

## Ohjeita erikoistulostusmateriaalien käsittelemiseen

Enimmäismäärä	Varmista, että:
100 arkkia tavallista paperia	<ul style="list-style-type: none"> <li>Paperit ovat pystysuunnassa paperituen oikeaa reunaa vasten.</li> <li>Paperinohjain on paperin vasenta reunaa vasten.</li> </ul>  <p><b>HUOMAUTUS:</b> Lisää kirjelomakepaperia yläreuna edellä ja tulostuspuoli ylöspäin.</p>
20 arkkia pitkiä lomakkeita	<ul style="list-style-type: none"> <li>Poista kaikki paperit paperituesta, ennen kuin lisää siihen pitkiä lomakepaperia.</li> <li>Aseta tulostimeen tai sen taakse vain tarvitsemasi määrä pitkiä lomakepaperia.</li> </ul>

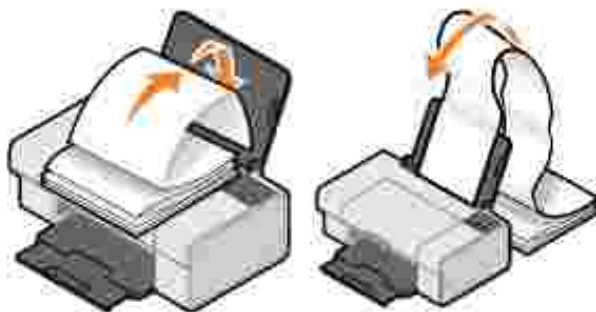

**HUOMAUTUS:** Valitse Tulostusominaisuuksista Pitkä A4 tai Pitkä Letter. Muutoin laitteeseen voi tulla paperitukoksia. Aiheeseen liittyviä lisätietoja on kohdassa [Paperiin liittyvät ongelmat](#).

- Aseta pitkän lomakepaperin etureuna tulostimeen paperituen oikeaa reunaa vasten.
- Purista paperinohjainta ja liu'uta se lomakepaperin vasenta reunaa vasten.
- Käytä lomakepaperia, joka on tarkoitettu mustesuihkutulostimiin.

10 kirjekuorta

- Aseta kirjekuoret tulostuspuoli ylöspäin.
- Kirjekuoret asetetaan pystysuunnassa paperituen oikeaa reunaa vasten.
- Postimerkin paikka on vasemmassa yläkulmassa ja kirjekuoret tulostetaan vaakasuunnassa.



**HUOMAUTUS:** Japanilaiset asiakkaat: Jos kirjekuoret postitetaan Japanissa, kirjekuoren voi tulostaa pystysuunnassa, jolloin postimerkin paikka on oikeassa alakulmassa, tai vaakasuunnassa, jolloin postimerkin paikka on vasemmassa alakulmassa. Jos kirjekuoret lähetetään Japanista ulkomaille, tulosta vaakasuunnassa siten, että postimerkin paikka on vasemmassa yläkulmassa.

- Paperinohjain on kirjekuorten vasenta reunaa vasten.
- Valittuna on oikea kirjekuoren koko. Valitse seuraavaksi suurempi koko, jos kirjekuoren tarkka koko ei ole luettelossa, ja valitse vasen ja oikea marginaali siten, että kirjekuoren teksti kohdistuu oikein.

25 tervehdys-,  
arkisto-, posti- tai  
valokuvakorttia

- Aseta kortit tulostuspuoli ylöspäin.
- Kortit ovat pystysuunnassa paperituen oikeaa reunaa vasten.
- Paperinohjain on paperin vasenta reunaa vasten.
- Valitse tulostuslaaduksi Normaali tai Valokuva.



50 arkkia valokuvapaperia tai kiiltävää paperia.	<ul style="list-style-type: none"><li>• Aseta paperi kiiltävä puoli ylöspäin.</li><li>• Paperinohjain on paperin vasenta reunaa vasten.</li><li>• Valitse tulostuslaaduksi Normaali tai Valokuva.</li><li>• Paperit ovat pystysuunnassa paperituen oikeaa reunaa vasten.</li></ul>
10 silitettävää siirtoarkkia	<ul style="list-style-type: none"><li>• Silitettävät siirtoarkit lisätään pakkauksen ohjeen mukaisesti.</li><li>• Aseta siirtoarkit tyhjä puoli ylöspäin.</li><li>• Paperinohjain on siirtoarkkien vasenta reunaa vasten.</li><li>• Valitse tulostuslaaduksi Normaali tai Valokuva.</li></ul> <p><b>HUOMAUTUS:</b> Saat parhaat tulokset lisäämällä siirtoarkit tulostimeen arkki kerrallaan.</p>
50 piirtoheitinkalvoa	<ul style="list-style-type: none"><li>• Piirtoheitinkalvojen karhea puoli on ylöspäin.</li><li>• Paperinohjain on kalvojen vasenta reunaa vasten.</li></ul> <p><b>HUOMAUTUS:</b> Voit lisätä yhden kalvon paperitukeen ilman, että tavallista paperia täytyy poistaa tuesta.</p> <ul style="list-style-type: none"><li>• Valitse tulostuslaaduksi Normaali tai Valokuva.</li></ul>

## Kaapelit

Dell Color Printer 725 -tulostimessa käytetään USB-kaapelia (hankittava erikseen).



# Tarvikkeiden tilaaminen

Dell Color Printer 725 -tulostimessa on ohjelmisto, joka havaitsee tulostimen mustetasot. Tulostustyön aikana tietokoneen näyttöön tulee varoitus musteen vähäisyydestä. Voit tilata mustetta siirtymällä Dellin sivustoon osoitteeseen [www.dell.com/supplies](http://www.dell.com/supplies) tai soittamalla.

Yhdysvallat	877-INK-2-YOU	Korea	080-999-0240
Australia	1300 303 290	Luxemburg	02.713 1590
Itävalta	08 20 - 24 05 30 35	Malesia	1800 88 0553
Belgia	02.713 1590	Meksiko	001 866 851 1754
Kanada	877-501-4803	Alankomaat	020 - 674 4881
Chile	1230-020-3947 800-202874	Norja	231622 64
		Portugali	21 4220710
Kolumbia	01800-9-155676	Kiinan kansantasavalta	800-858-2425
Tsekin tasavalta	+420 225 372 711	Puola	022 579 59 65
Tanska	3287 5215	Puerto Rico	866-851-1760
Suomi	09 2533 1411	Singapore	1800 394 7245
Ranska	825387247	Etelä-Afrikka	0860 102 591
Saksa	0800 2873355	Espanja	902120385
Irlanti	1850 707 407	Ruotsi	08 587 705 81
Italia	800602705	Sveitsi	0848 335 599
Japani	044-556-3551	Iso-Britannia	0870 907 4574

 **HUOMAUTUS:** Jos kotimaasi ei ollut luettelossa, tilaa tarvikkeita paikalliselta Dell-jälleenmyyjältä.

Tulostimessa käytetään seuraavia mustekasetteja.

Tarvike	Tuotenumero
Vakiokapasiteettinen monivärikasetti	JF333

# Dellin yhteystiedot

- [Tekninen tuki](#)
  - [Automatisoitu tilauksen seurantapalvelu](#)
  - [Dellin yhteystiedot](#)
- 

## Tekninen tuki

Jos tarvitset apua teknisten ongelmien ratkaisemiseen, Dell on valmis auttamaan.

1. Soita tekniseen tukeen tulostimen lähellä sijaitsevasta puhelimesta niin, että tekninen tukihenkilö voi opastaa tarvittavien toimien tekemisessä. Kun soitat Dellille, ilmoita pikapalvelukoodi. Koodi auttaa ohjaamaan puhelusi oikealle tukihenkilölle.

Pikapalvelukoodi on etukannen alapuolella.

HUOMAUTUS: Dellin pikapalvelukoodi ei ole käytettävissä kaikissa maissa.

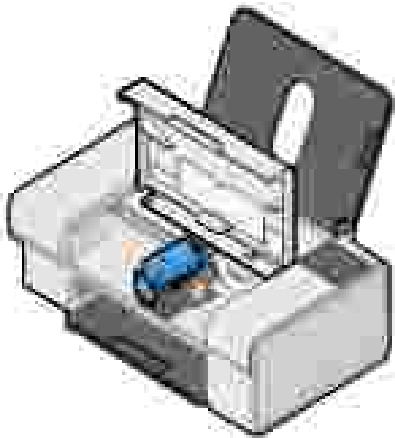

2. Yhdysvalloissa yritysasiakkaiden tukipalvelunumero on 1 877 459 7298 ja yksityisten asiakkaiden (yksityishenkilöt ja kotitoimistot) tukipalvelunumero on 1 800 624 9896.

Jos soitat muusta maasta kuin Yhdysvallat tai olet eri palvelualueella, tarkista paikallinen tukipalvelunumero kohdasta [Dellin yhteystiedot](#).

3. Noudata automatisoidun puhelinjärjestelmän valikkokomentoja puheyhteyden luomiseksi tekniseen tukihenkilöön.
- 

## Automatisoitu tilauksen seurantapalvelu

Voit tarkistaa minkä tahansa tilaamasi Dell-tuotteen toimituksen tilan siirtymällä sivustoon [support.dell.com](http://support.dell.com) tai soittamalla automatisoituun tilauksen seurantapalveluun. Automatisoitu järjestelmä kysyy tietoja, joita tarvitaan tilauksen tunnistamiseen ja tilauksen tilaraportin laatimiseen. Tarkista kohdasta [Dellin yhteystiedot](#) alueesi puhelinnumero.

## Dellin yhteystiedot

Sähköinen yhteydenotto Delliin onnistuu näissä sivustoissa:

- [www.dell.com](http://www.dell.com)
- [support.dell.com](http://support.dell.com) (tekninen tuki)
- [premiersupport.dell.com](http://premiersupport.dell.com) (oppilaitosten, valtionhallinnon, terveydenhoidon sekä keskisuurten ja suurten yritysasiakkaiden, mukaan lukien Premier-, Platinum- ja Gold-asiakkaat, tekninen tuki).

Maakohtaiset Web-osoitteet ovat alla olevassa taulukossa.

HUOMAUTUS: Maksuttomat puhelinnumerot ovat käytössä vain siinä maassa, jonka kohdalla ne luettelossa ovat.

HUOMAUTUS: Joissakin maissa on käytettävissä erityisesti kannettavien Dell XPS -tietokoneiden tekninen puhelintuki. Maiden puhelinnumerot ovat seuraavassa luettelossa. Jos luettelossa ei ole erityistä kannettavien XPS-tietokoneiden puhelinnumeroa, voit soittaa luettelossa näkyvään Dellin teknisen tuen numeroon, josta puhelu yhdistetään asianmukaisesti.

Kun otat yhteyttä Delliin, käytä taulukossa olevia sähköisiä osoitteita, puhelinnumeroita ja suuntanumeroja. Apua suuntanumeroiden valitsemisessa antavat paikalliset tai kansainväliset operaattorit.

Maa (kaupunki) Ulkomaan tunnus Maan suuntanumero Suuntanumero	Osaston nimi tai palvelualue, Web-sivusto ja sähköpostiosoite	Suuntanumerot, puhelinnumerot ja maksuttomat numerot
Anguilla	Yleinen tuki	maksuton: 800-335-0031
Antigua ja Barbuda	Yleinen tuki	1-800-805-5924
Argentiina (Buenos Aires)  Ulkomaan tunnus: 00  Maan suuntanumero: 54  Suuntanumero: 11	Web-sivusto: <a href="http://www.dell.com.ar">www.dell.com.ar</a>	
	Sähköposti: <a href="mailto:us_latin_services@dell.com">us_latin_services@dell.com</a>	
	Pöytätietokoneet ja kannettavat tietokoneet: <a href="mailto:la-techsupport@dell.com">la-techsupport@dell.com</a>	
	Palvelinten ja EMC®-tallennustuotteiden sähköposti: <a href="mailto:la_enterprise@dell.com">la_enterprise@dell.com</a>	
	Asiakastuki	maksuton: 0-800-444-0730

	Tekninen tuki	maksuton: 0-800-444-0733
	Tekninen asiakastuki	maksuton: 0-800-444-0724
	Myynti	0-810-444-3355
Aruba	Yleinen tuki	maksuton: 800-1578
Australia (Sydney)	Sähköposti (Australia): au_tech_support@dell.com	
Ulkomaan tunnus: 0011	Asiakastuen sähköposti (Australia ja Uusi-Seelanti): apcustserv@dell.com	
Maan suuntanumero: 61	Yksityiset ja pienyritykset	1-300-655-533
Suuntanumero: 2	Hallinto ja yritykset	maksuton: 1-800-633-559
	Avainasiakastosasto (PAD)	maksuton: 1-800-060-889
	Asiakastuki	maksuton: 1-333-55 (vaihtoehto 3)
	Tekninen tuki (kannettavat ja pöytäkoneet)	maksuton: 1-300-655-533
	Tekninen tuki (palvelimet ja työasemat)	maksuton: 1-800-733-314
	Yritysmyynti	maksuton: 1-800-808-385
	Toimitusmyynti	maksuton: 1-800-808-312
	Faksi	maksuton: 1-800-818-341
Itävalta (Wien)	Web-sivusto: support.euro.dell.com	
Ulkomaan tunnus: 900	Sähköposti: tech_support_central_europe@dell.com	
Maan suuntanumero: 43	Yksityiset ja pienyritykset, myynti	0820 240 530 00
Suuntanumero: 1	Yksityiset ja pienyritykset, faksi	0820 240 530 49
	Yksityiset ja pienyritykset, asiakastuki	0820 240 530 14
	Avainasiakkaat/yritysassiakastuki	0820 240 530 16
	Ainoastaan kannettavien XPS-tietokoneiden tekninen tuki	0820 240 530 81
	Muiden Dell-tietokoneiden tekninen tuki kotitalouksille ja pienyrityksille	0820 240 530 14
	Avainasiakkaat/yritysassiakastuki, tekninen tuki	0660 8779
	Puhelinkeskus	0820 240 530 00
Bahama	Yleinen tuki	maksuton: 1-866-278-6818
Barbados	Yleinen tuki	1-800-534-3066
Belgia (Bryssel)	Web-sivusto: support.euro.dell.com	
Ulkomaan tunnus: 00	Sähköposti ranskankielisille asiakkaille: support.euro.dell.com/be/fr/emaildell/	
Maan suuntanumero: 32	Ainoastaan kannettavien XPS-tietokoneiden tekninen tuki	02 481 92 96
Suuntanumero: 2	Muiden Dell-tietokoneiden tekninen tuki	02 481 92 88

Suuntanumero: 2	Teknisen tuen faksi	02 481 92 95
	Asiakastuki	02 713 15 65
	Yritysmyynti	02 481 91 00
	Faksi	02 481 92 99
	Puhelinkeskus	02 481 91 00
Bermuda	Yleinen tuki	1-800-342-0671
Bolivia	Yleinen tuki	maksuton: 800-10-0238
Brasilia	Web-sivusto: <a href="http://www.dell.com/br">www.dell.com/br</a>	
Ulkomaan tunnus: 00 Maan suuntanumero: 55 Suuntanumero: 51	Asiakastuki, tekninen tuki	0800 90 3355
	Teknisen tuen faksi	51 481 5470
	Asiakastuen faksi	51 481 5480
	Myynti	0800 90 3390
Brittiläiset Neitsytsaaret	Yleinen tuki	maksuton: 1-866-278-6820
Brunei Maan suuntanumero: 673	Tekninen asiakastuki (Penang, Malesia)	604 633 4966
	Asiakastuki (Penang, Malesia)	604 633 4888
	Toimitusmyynti (Penang, Malesia)	604 633 4955
Kanada (North York, Ontario) Ulkomaan tunnus: 011	Online-tilauksen tila: <a href="http://www.dell.ca/ostatus">www.dell.ca/ostatus</a>	
	AutoTek (automaattinen tekninen tuki)	maksuton: 1-800-247-9362
	Asiakastuki (yksityiset ja pienyritykset)	maksuton: 1-800-847-4096
	Asiakastuki (keskikokoiset ja suuryritykset, hallinto)	maksuton: 1-800-326-9463
	Tekninen tuki (yksityiset ja pienyritykset)	maksuton: 1-800-847-4096
	Tekninen tuki (keskikokoiset ja suuryritykset, hallinto)	maksuton: 1-800-387-5757
	Tekninen tuki (tulostimet, projektorit, televisiot, matkaviestimet, massamuistisoittimet ja kannettavat laitteet)	1-877-335-5767
	Myynti (yksityiset ja pienyritykset)	maksuton: 1-800-387-5752
	Myynti (keskikokoiset ja suuryritykset, hallinto)	maksuton: 1-800-387-5755
Varaosien myynti ja laajennetut palvelut	1 866 440 3355	
Caymansaaret	Yleinen tuki	1-800-805-7541
Chile (Santiago) Maan suuntanumero: 56 Suuntanumero: 2	Myynti, asiakastuki ja tekninen tuki	maksuton: 1230-020-4823
Kiina (Xiamen)	Teknisen tuen sivusto: <a href="http://support.dell.com.cn">support.dell.com.cn</a>	

Maan suuntanumero: 86  Suuntanumero: 592	Teknisen tuen sähköposti: cn_support@dell.com	
	Asiakaspalvelun sähköposti: customer_cn@dell.com	
	Teknisen tuen faksi	592 818 1350
	Tekninen tuki (Dell™ Dimension™ ja Inspiron)	maksuton: 800 858 2969
	Tekninen tuki (OptiPlex™, Latitude™ ja Dell Precision™)	maksuton: 800 858 0950
	Tekninen tuki (palvelimet ja tallennus)	maksuton: 800 858 0960
	Tekninen tuki (esimerkiksi projektorit, kämmenlaitteet, kytkimet ja reitittimet)	maksuton: 800 858 2920
	Tekninen tuki (tulostimet)	maksuton: 800 858 2311
	Asiakastuki	maksuton: 800 858 2060
	Asiakastuen faksi	592 818 1308
	Yksityiset ja pienyritykset	maksuton: 800 858 2222
	Avainasiakasosasto	maksuton: 800 858 2557
	Suuryritysasiakkaat GCP	maksuton: 800 858 2055
	Suuryritysasiakkaat, avainasiakkaat	maksuton: 800 858 2628
	Suuryritysasiakkaat, pohjoinen	maksuton: 800 858 2999
	Suuryritysasiakkaat, pohjoinen, hallinto ja oppilaitokset	maksuton: 800 858 2955
	Suuryritysasiakkaat, itä	maksuton: 800 858 2020
	Suuryritysasiakkaat, itä, hallinto ja oppilaitokset	maksuton: 800 858 2669
	Suuryritysasiakkaat, avainryhmä	maksuton: 800 858 2572
	Suuryritysasiakkaat, etelä	maksuton: 800 858 2355
Suuryritysasiakkaat, länsi	maksuton: 800 858 2811	
Suuryritysasiakkaat, varaosat	maksuton: 800 858 2621	
Kolumbia	Yleinen tuki	980-9-15-3978
Costa Rica	Yleinen tuki	0800-012-0435
Tsekin tasavalta (Praha)  Ulkomaan tunnus: 00  Maan suuntanumero: 420	Web-sivusto: support.euro.dell.com	
	Sähköposti: czech_dell@dell.com	
	Tekninen tuki	22537 2727
	Asiakastuki	22537 2707
	Faksi	22537 2714
	Teknisen tuen faksi	22537 2728
	Puhelinkeskus	22537 2711
Tanska	Web-sivusto: support.euro.dell.com	



(Köopenhamina)	Sähköposti: support.euro.dell.com/dk/da/emaildell/	
Ulkomaan tunnus: 00	Ainoastaan kannettavien XPS-tietokoneiden tekninen tuki	7010 0074
Maan suuntanumero: 45	Muiden Dell-tietokoneiden tekninen tuki	7023 0182
	Asiakastuki (vakituiset asiakkaat)	7023 0184
	Yksityiset ja pienyritykset, asiakastuki	3287 5505
	Puhelinkeskus (vakituiset asiakkaat)	3287 1200
	Puhelinkeskuksen faksi (vakituiset asiakkaat)	3287 1201
	Puhelinkeskus (yksityiset ja pienyritykset)	3287 5000
	Puhelinkeskuksen faksi (yksityiset ja pienyritykset)	3287 5001
Dominica	Yleinen tuki	maksuton: 1-866-278-6821
Dominikaaninen tasavalta	Yleinen tuki	1-800-148-0530
Ecuador	Yleinen tuki	maksuton: 999-119
El Salvador	Yleinen tuki	01-899-753-0777
Suomi (Helsinki)	Web-sivusto: support.euro.dell.com	
Ulkomaan tunnus: 990	Sähköposti: support.euro.dell.com/fi/fi/emaildell/	
Maan suuntanumero: 358	Tekninen tuki	09 253 313 60
	Asiakastuki	09 253 313 38
	Faksi	09 253 313 99
Suuntanumero: 9	Puhelinkeskus	09 253 313 00
Ranska (Pariisi) (Montpellier)	Web-sivusto: support.euro.dell.com	
Ulkomaan tunnus: 00	Sähköposti: support.euro.dell.com/fr/fr/emaildell/	
	Yksityiset ja pienyritykset	
Maan suuntanumero: 33	Ainoastaan kannettavien XPS-tietokoneiden tekninen tuki	0825 387 129
Suuntanumerot: (1) (4)	Muiden Dell-tietokoneiden tekninen tuki	0825 387 270
	Asiakastuki	0825 823 833
	Puhelinkeskus	0825 004 700
	Puhelinkeskus (puhelut Ranskan ulkopuolelta)	04 99 75 40 00
	Myynti	0825 004 700
	Faksi	0825 004 701
	Faksi (puhelut Ranskan ulkopuolelta)	04 99 75 40 01
	Yritys	

	Tekninen tuki	0825 004 719
	Asiakastuki	0825 338 339
	Puhelinkeskus	01 55 94 71 00
	Myynti	01 55 94 71 00
	Faksi	01 55 94 71 01
Saksa (Langen)	Web-sivusto: support.euro.dell.com	
Ulkomaan tunnus: 00	Sähköposti: tech_support_central_europe@dell.com	
Maan suuntanumero: 49	Ainoastaan kannettavien XPS-tietokoneiden tekninen tuki	06103 766-7222
Suuntanumero: 6103	Muiden Dell-tietokoneiden tekninen tuki	06103 766-7200
	Yksityiset ja pienyritykset, asiakastuki	0180-5-224400
	Maailmanlaajuisen asiakassegmentin tuki	06103 766-9570
	Avainasiakkaiden tuki	06103 766-9420
	Laajojen tiliasiakkaiden tuki	06103 766-9560
	Julkisten tiliasiakkaiden tuki	06103 766-9555
	Puhelinkeskus	06103 766-7000
Kreikka	Web-sivusto: support.euro.dell.com	
Ulkomaan tunnus: 00	Sähköposti: support.euro.dell.com/gr/en/emaildell/	
Maan suuntanumero: 30	Tekninen tuki	00800-44 14 95 18
	Gold-asiakkaiden tekninen tuki	00800-44 14 00 83
	Puhelinkeskus	2108129810
	Gold-asiakkaiden puhelinkeskus	2108129811
	Myynti	2108129800
	Faksi	2108129812
Grenada	Yleinen tuki	maksuton: 1-866-540-3355
Guatemala	Yleinen tuki	1-800-999-0136
Guyana	Yleinen tuki	maksuton: 1-877-270-4609
Hongkong	Web-sivusto: support.ap.dell.com	
Ulkomaan tunnus: 001	Teknisen tuen sähköposti: apsupport@dell.com	
Maan suuntanumero: 852	Tekninen tuki (Dimension ja Inspiron)	2969 3188
	Tekninen tuki (OptiPlex, Latitude ja Dell Precision)	2969 3191
	Tekninen tuki (PowerApp™, PowerEdge™, PowerConnect™ ja PowerVault™)	2969 3196
	Asiakastuki	3416 0910
	Suuryritysasiakkaat	3416 0907

	Maailmanlaajuiset asiakasohjelmat	3416 0908
	Keskisuurten yritysten osasto	3416 0912
	Yksityisten ja pienyritysten osasto	2969 3105
Intia	Sähköposti: india_support_desktop@dell.com india_support_notebook@dell.com india_support_Server@dell.com	
	Tekninen tuki	1600 33 8045 ja 1600 44 8046
	Myynti (suuryrityksiä)	1600 33 8044
	Myynti (yksityiset ja pienyritykset)	1600 33 8046
Irlanti (Cherrywood)  Ulkomaan tunnus: 16  Maan suuntanumero: 353  Suuntanumero: 1	Web-sivusto: support.euro.dell.com	
	Sähköposti: dell_direct_support@dell.com	
	Ainoastaan kannettavien XPS-tietokoneiden tekninen tuki	1850 200 722
	Muiden Dell-tietokoneiden tekninen tuki	1850 543 543
	Iso-Britannia, tekninen tuki (vain Isossa-Britanniassa)	0870 908 0800
	Yksityisasiakkaiden tuki	01 204 4014
	Pienyritysten asiakastuki	01 204 4014
	Iso-Britannia, asiakastuki (vain Isossa-Britanniassa)	0870 906 0010
	Yrityisasiakkaiden tuki	1850 200 982
	Yrityisasiakkaiden tuki (vain Isossa-Britanniassa)	0870 907 4499
	Irlanti, myyntitoiminnot	01 204 4444
	Iso-Britannia, myynti (vain Isossa-Britanniassa)	0870 907 4000
	Faksi/Myynnin faksi	01 204 0103
	Puhelinkeskus	01 204 4444
Italia (Milano)  Ulkomaan tunnus: 00  Maan suuntanumero: 39  Suuntanumero: 02	Web-sivusto: support.euro.dell.com	
	Sähköposti: support.euro.dell.com/it/it/emaildell/	
	Yksityiset ja pienyritykset	
	Tekninen tuki	02 577 826 90
	Asiakastuki	02 696 821 14
	Faksi	02 696 821 13
	Puhelinkeskus	02 696 821 12
	Yritys	
	Tekninen tuki	02 577 826 90
Asiakastuki	02 577 825 55	

	Faksi	02 575 035 30
	Puhelinkeskus	02 577 821
Jamaika	Yleinen tuki (numero toimii vain Jamaikassa)	1-800-682-3639
Japani (Kawasaki)	Web-sivusto: support.jp.dell.com	
	Tekninen tuki (palvelimet)	maksuton: 0120-198-498
Ulkomaan tunnus: 001	Tekninen tuki Japanin ulkopuolella (palvelimet)	81-44-556-4162
	Tekninen tuki (Dimension ja Inspiron)	maksuton: 0120-198-226
Maan suuntanumero: 81	Tekninen tuki Japanin ulkopuolella (Dimension ja Inspiron)	81-44-520-1435
Suuntanumero: 44	Tekninen tuki (Dell Precision, OptiPlex ja Latitude)	maksuton: 0120-198-433
	Tekninen tuki Japanin ulkopuolella (Dell Precision, OptiPlex ja Latitude)	81-44-556-3894
	Tekninen tuki (kämmentietokoneet, projektorit, tulostimet, reitittimet)	maksuton: 0120-981-690
	Tekninen tuki Japanin ulkopuolella (kämmentietokoneet, projektorit, tulostimet, reitittimet)	81-44-556-3468
	Faxbox-palvelu	044-556-3490
	Ympäri vuorokautinen automaattinen tilauspalvelu	044-556-3801
	Asiakastuki	044-556-4240
	Yritysmyyntiosasto (enintään 400 työntekijää)	044-556-1465
	Ensisijaisten asiakkaiden myyntiosasto (yli 400 työntekijää)	044-556-3433
	Suuryritysten myyntiosasto (yli 3500 työntekijää)	044-556-3430
	Julkinen myynti (valtion laitokset, koulutuslaitokset ja lääketieteelliset laitokset)	044-556-1469
	Maailmanlaajuinen asiakassegmentti Japani	044-556-3469
	Yksittäinen käyttäjä	044-556-1760
	Puhelinkeskus	044-556-4300
Korea (Soul)	Sähköposti: krsupport@dell.com	
Ulkomaan tunnus: 001	Tekninen tuki	maksuton: 080-200-3800
	Tekninen tuki (Dimension, kämmentietokoneet, elektroniikka ja lisälaitteet)	maksuton: 080-200-3801
Maan suuntanumero: 82	Myynti	maksuton: 080-200-3600
Suuntanumero: 2	Faksi	2194-6202
	Puhelinkeskus	2194-6000
Latinalainen Amerikka	Tekninen asiakastuki (Austin, Texas, Yhdysvallat)	512 728-4093
	Asiakastuki (Austin, Texas, Yhdysvallat)	512 728-3619

	Faksi (tekninen tuki ja asiakaspalvelu) (Austin, Texas, Yhdysvallat)	512 728-3883
	Myynti (Austin, Texas, Yhdysvallat)	512 728-4397
	Myyntiosaston faksi (Austin, Texas, Yhdysvallat)	512 728-4600 tai 512 728-3772
Luxemburg	Web-sivusto: support.euro.dell.com	
Ulkomaan tunnus: 00	Tekninen tuki	342 08 08 075
Maan suuntanumero: 352	Yksityiset ja pienyritykset, myynti	+32 (0)2 713 15 96
	Yritysmyynti	26 25 77 81
	Asiakastuki	+32 (0)2 481 91 19
	Faksi	26 25 77 82
Macao	Tekninen tuki	maksuton: 0800 105
Maan suuntanumero: 853	Asiakaspalvelu (Xiamen, China)	34 160 910
	Toimitusmyynti (Xiamen, China)	29 693 115
Malesia (Penang)	Web-sivusto: support.ap.dell.com	
Ulkomaan tunnus: 00	Tekninen tuki (Dell Precision, OptiPlex ja Latitude)	maksuton: 1 800 880 193
Maan suuntanumero: 60	Tekninen tuki (Dimension, Inspiron sekä elektroniikka ja lisävarusteet)	maksuton: 1 800 881 306
Suuntanumero: 4	Tekninen tuki (PowerApp, PowerEdge, PowerConnect ja PowerVault)	maksuton: 1800 881 386
	Asiakastuki	maksuton: 1800 881 306 (vaihtoehto 6)
	Toimitusmyynti	maksuton: 1 800 888 202
	Yritysmyynti	maksuton: 1 800 888 213
Meksiko	Tekninen asiakastuki	001-877-384-8979 tai 001-877-269-3383
Ulkomaan tunnus: 00	Myynti	50-81-8800 tai 01-800-888-3355
Maan suuntanumero: 52	Asiakaspalvelu	001-877-384-8979 tai 001-877-269-3383
	Päävalhde	50-81-8800 tai 01-800-888-3355
Montserrat	Yleinen tuki	maksuton: 1-866-278-6822
Alankomaiden Antillit	Yleinen tuki	001-800-882-1519
Alankomaat	Web-sivusto: support.euro.dell.com	

(Amsterdam) Ulkomaan tunnus: 00 Maan suuntanumero: 31 Suuntanumero: 20	Ainoastaan kannettavien XPS-tietokoneiden tekninen tuki	020 674 45 94
	Muiden Dell-tietokoneiden tekninen tuki	020 674 45 00
	Teknisen tuen faksi	020 674 47 66
	Yksityiset ja pienyritykset, asiakastuki	020 674 42 00
	Vakioasiakastuki	020 674 43 25
	Yksityiset ja pienyritykset, myynti	020 674 55 00
	Vakioasiakkaat, myynti	020 674 50 00
	Yksityiset ja pienyritykset, myynnin faksi	020 674 47 75
	Vakioasiakkaat, myynnin faksi	020 674 47 50
	Puhelinkeskus	020 674 50 00
	Puhelinkeskuksen faksi	020 674 47 50
Uusi-Seelanti Ulkomaan tunnus: 00 Maan suuntanumero: 64	Sähköposti (Uusi-Seelanti): nz_tech_support@dell.com	
	Asiakastuen sähköposti (Australia ja Uusi-Seelanti): apcustserv@dell.com	
	Asiakastuki	maksuton: 0800 289 335 (vaihtoehto 3)
	Tekninen tuki (kannettavat ja pöytätietokoneet)	maksuton: 0800 446 255
	Tekninen tuki (palvelimet ja työasemat)	maksuton: 0800 443 563
	Yksityiset ja pienyritykset	0800 446 255
	Hallinto ja yritykset	0800 444 617
	Myynti	0800 441 567
Faksi	0800 441 566	
Nicaragua	Yleinen tuki	001-800-220-1006
Norja (Lysaker) Ulkomaan tunnus: 00 Maan suuntanumero: 47	Web-sivusto: support.euro.dell.com	
	Sähköposti: support.euro.dell.com/no/no/emaildell/	
	Ainoastaan kannettavien XPS-tietokoneiden tekninen tuki	815 35 043
	Muiden Dell-tuotteiden tekninen tuki	671 16882
	Vakioasiakastuki	671 17575
	Yksityiset ja pienyritykset, asiakastuki	231 62298
	Puhelinkeskus	671 16800
Faksi, puhelinkeskus	671 16865	
Panama	Yleinen tuki	001-800-507-0962
Peru	Yleinen tuki	0800-50-669

Puola (Varsova)  Ulkomaan tunnus: 011  Maan suuntanumero: 48  Suuntanumero: 22	Web-sivusto: support.euro.dell.com	
	Sähköposti: pl_support_tech@dell.com	
	Asiakaspalvelun puhelin	57 95 700
	Asiakastuki	57 95 999
	Myynti	57 95 999
	Asiakaspalvelun faksi	57 95 806
	Vastaanottotiskin faksi	57 95 998
	Puhelinkeskus	57 95 999
Portugali  Ulkomaan tunnus: 00  Maan suuntanumero: 351	Web-sivusto: support.euro.dell.com	
	Sähköposti: support.euro.dell.com/pt/en/emailldell/	
	Tekninen tuki	707200149
	Asiakastuki	800 300 413
	Myynti	800 300 410 tai 800 300 411 tai 800 300 412 tai 21 422 07 10
Faksi	21 424 01 12	
Puerto Rico	Yleinen tuki	1-800-805-7545
St. Kitts-Nevis	Yleinen tuki	maksuton: 1-877-441-4731
St. Lucia	Yleinen tuki	1-800-882-1521
St. Vincent ja Grenadiinit	Yleinen tuki	maksuton: 1-877-270-4609
Singapore (Singapore)  Ulkomaan tunnus: 005  Maan suuntanumero: 65	Web-sivusto: support.ap.dell.com	
	Tekninen tuki (Dimension, Inspiron sekä elektroniikka ja lisävarusteet)	maksuton: 1800 394 7430
	Tekninen tuki (OptiPlex, Latitude ja Dell Precision)	maksuton: 1800 394 7488
	Tekninen tuki (PowerApp, PowerEdge, PowerConnect ja PowerVault)	maksuton: 1800 394 7478
	Asiakaspalvelu	maksuton: 1800 394 7430 (vaihtoehto 6)
	Toimitusmyynti	maksuton: 1800 394 7412
	Yritysmyynti	maksuton: 1800 394 7419
Slovakia (Praha)  Ulkomaan tunnus: 00  Maan suuntanumero: 421	Web-sivusto: support.euro.dell.com	
	Sähköposti: czech_dell@dell.com	
	Tekninen tuki	02 5441 5727
	Asiakastuki	420 22537 2707
	Faksi	02 5441 8328

	Teknisen tuen faksi	02 5441 8328
	Puhelinkeskus (myynti)	02 5441 7585
Etelä-Afrikka (Johannesburg)  Ulkomaan tunnus: 09/091  Maan suuntanumero: 27  Suuntanumero: 11	Web-sivusto: support.euro.dell.com	
	Sähköposti: dell_za_support@dell.com	
	Gold-asiakkaiden kuuma linja	011 709 7713
	Tekninen tuki	011 709 7710
	Asiakastuki	011 709 7707
	Myynti	011 709 7700
	Faksi	011 706 0495
	Puhelinkeskus	011 709 7700
Kaakkois-Aasia ja Tyynenmeren valtiot	Tekninen asiakastuki, asiakaspalvelu ja myynti (Penang, Malesia)	604 633 4810
Espanja (Madrid)  Ulkomaan tunnus: 00  Maan suuntanumero: 34  Suuntanumero: 91	Web-sivusto: support.euro.dell.com	
	Sähköposti: support.euro.dell.com/es/es/emaildell/	
	Yksityiset ja pienyritykset	
	Tekninen tuki	902 100 130
	Asiakastuki	902 118 540
	Myynti	902 118 541
	Puhelinkeskus	902 118 541
	Faksi	902 118 539
	Yritys	
	Tekninen tuki	902 100 130
	Asiakastuki	902 115 236
	Puhelinkeskus	91 722 92 00
Faksi	91 722 95 83	
Ruotsi (Upplands Väsby)  Ulkomaan tunnus: 00  Maan suuntanumero: 46  Suuntanumero: 8	Web-sivusto: support.euro.dell.com	
	Sähköposti: support.euro.dell.com/se/sv/emaildell/	
	Ainoastaan kannettavien XPS-tietokoneiden tekninen tuki	0771 340 340
	Muiden Dell-tuotteiden tekninen tuki	08 590 05 199
	Vakioasiakastuki	08 590 05 642
	Yksityiset ja pienyritykset, asiakastuki	08 587 70 527
	Työntekijöiden osto-ohjelman (EPP eli Employee Purchase Program) tuki	20 140 14 44



	Teknisen tuen faksi	08 590 05 594
	Myynti	08 590 05 185
Sveitsi (Geneve)	Web-sivusto: support.euro.dell.com	
Ulkomaan tunnus: 00	Sähköposti: Tech_support_central_Europe@dell.com	
Maan suuntanumero: 41	Sähköposti ranskankielisille yksityisille ja pienyrittäjäasiakkaille sekä suuryrittäjäasiakkaille: support.euro.dell.com/ch/fr/emaildell/	
Suuntanumero: 22	Ainoastaan kannettavien XPS-tietokoneiden tekninen tuki	0848 33 88 57
	Muiden Dell-tuotteiden tekninen tuki (kotitaloudet ja pienyrittäjät)	0844 811 411
	Tekninen tuki (suuryrittäjät)	0844 822 844
	Asiakastuki (yksityiset ja pienyritykset)	0848 802 202
	Asiakastuki (suuryrittäjät)	0848 821 721
	Faksi	022 799 01 90
	Puhelinkeskus	022 799 01 01
Taiwan	Web-sivusto: support.ap.dell.com	
Ulkomaan tunnus: 002	Sähköposti: ap_support@dell.com	
Maan suuntanumero: 886	Tekninen tuki (OptiPlex, Latitude, Inspiron, Dimension sekä elektroniikka ja lisävarusteet)	maksuton: 00801 86 1011
	Tekninen tuki (PowerApp, PowerEdge, PowerConnect ja PowerVault)	maksuton: 00801 60 1256
	Asiakastuki	maksuton: 00801 60 1250 (vaihtoehto 5)
	Toimitusmyynti	maksuton: 00801 65 1228
	Yritysmyynti	maksuton: 00801 65 1227
Thaimaa	Web-sivusto: support.ap.dell.com	
Ulkomaan tunnus: 001	Tekninen tuki (OptiPlex, Latitude ja Dell Precision)	maksuton: 1800 0060 07
Maan suuntanumero: 66	Tekninen tuki (PowerApp, PowerEdge, PowerConnect ja PowerVault)	maksuton: 1800 0600 09
	Asiakastuki	maksuton: 1800 006 007 (vaihtoehto 7)
	Yritysmyynti	maksuton: 1800 006 009
	Toimitusmyynti	maksuton: 1800 006 006
Trinidad/Tobago	Yleinen tuki	1-800-805-8035
Turks- ja Caicossaaret	Yleinen tuki	maksuton: 1-866-540-3355
Iso-Britannia	Web-sivusto: support.euro.dell.com	

(Bracknell)	Asiakastuen Web-sivu: <a href="http://support.euro.dell.com/uk/en/ECare/Form/Home.asp">support.euro.dell.com/uk/en/ECare/Form/Home.asp</a>	
Ulkomaan tunnus: 00		
Maan suuntanumero: 44	Sähköposti: <a href="mailto:dell_direct_support@dell.com">dell_direct_support@dell.com</a>	
Suuntanumero: 1344	Tekninen tuki (suuryritykset/avainasiakkaat/avainasiakasosasto [1 000 + työntekijät])	0870 908 0500
	Ainoastaan kannettavien XPS-tietokoneiden tekninen tuki	0870 366 4180
	Muiden tuotteiden tekninen tuki (suora ja yleinen)	0870 908 0800
	Maailmanlaajuisten tiliasiakkaiden tuki	01344 373 186
	Yksityisten ja pienyritysten asiakastuki	0870 906 0010
	Yritysiasiakkaiden tuki	01344 373 185
	Avainasiakkaiden (500--5000 työntekijää) tuki	0870 906 0010
	Keskushallinnon asiakastuki	01344 373 193
	Paikallishallinnon ja koulutusalan asiakastuki	01344 373 199
	Terveydenhoitoalan asiakastuki	01344 373 194
	Yksityiset ja pienyritykset, myynti	0870 907 4000
	Suuryritykset / julkinen sektori, myynti	01344 860 456
	Yksityiset ja pienyritykset, faksi	0870 907 4006
Uruguay	Yleinen tuki	maksuton: 000-413-598-2521
Yhdysvallat (Austin, Texas)	Automatisoitu tilauksen seurantapalvelu	maksuton: 1-800-433-9014
Ulkomaan tunnus: 011	AutoTek (kannettavat tietokoneet ja pöytätietokoneet)	maksuton: 1-800-247-9362
Maan suuntanumero: 1	Vakioasiakkaiden tekninen tuki (Dell-televisiot, tulostimet ja projektorit)	maksuton 1-877-459-7298
	Kuluttaja (yksityinen asiakas ja kotitoimisto)	
	Muiden Dell-tuotteiden tekninen tuki	maksuton: 1-800-624-9896
	Asiakaspalvelu	maksuton: 1-800-624-9897
	DellNet™-huolto ja -tuki	maksuton: 1-877-Dellnet (1-877-335-5638)
	Työntekijöiden osto-ohjelman (EPP eli Employee Purchase Program) asiakkaat	maksuton: 1-800-695-8133
	Rahoituspalvelujen Web-sivu: <a href="http://www.dellfinancialservices.com">www.dellfinancialservices.com</a> .	
	Rahoituspalvelut (leasing/lainat)	maksuton: 1-877-577-3355
	Rahoituspalvelut (Dellin avaintilit [DPA])	maksuton: 1-800-283-2210
	Yritykset	

	Asiakastuki ja tekninen tuki	maksuton: 1-800-456-3355
	Työntekijöiden osto-ohjelman (EPP eli Employee Purchase Program) asiakkaat	maksuton: 1-800-695-8133
	Tulostimien ja projektorien tekninen tuki	maksuton: 1-877-459-7298
	Julkiset organisaatiot (hallinto, koulutus ja terveydenhuolto)	
	Asiakastuki ja tekninen tuki	maksuton: 1-800-456-3355
	Työntekijöiden osto-ohjelman (EPP eli Employee Purchase Program) asiakkaat	maksuton: 1-800-695-8133
	Dellin myyntitoiminnot	maksuton: 1-800-289-3355 tai maksuton: 1-800-879-3355
	Dell Outlet Store (kunnostetut Dell-tietokoneet)	maksuton: 1-888-798-7561
	Ohjelmistojen ja lisälaitteiden myynti	maksuton: 1-800-671-3355
	Varaosien myynti	maksuton: 1-800-357-3355
	Laajennetun palvelun ja takuupalvelujen myynti	maksuton: 1-800-247-4618
	Faksi	maksuton: 1-800-727-8320
	Dell-palvelut kuuroille, huonokuuloisille tai puhevammaisille	maksuton: 1-877-DELLTTY (1-877-335-5889)
Yhdysvaltain Neitsytsaaret	Yleinen tuki	1-877-673-3355
Venezuela	Yleinen tuki	8001-3605

# Säännökset

- [CE-hyväksyntä \(Euroopan unioni\)](#)
- [ENERGY STAR® -yhteensopivuus](#)
- [WEEE-direktiivi käytöstä poistettujen laitteiden hävittämisestä](#)

Sähkömagneettinen häiriö (EMI) tarkoittaa signaalia tai säteilyä, joka siirtyy ilmassa vapaasti tai johtuu sähkö- tai signaalijohtimia pitkin ja joka vaarantaa siten radionavigoinnin tai muun turvapalvelun toiminnan tai heikentää tai estää käyttöoikeuksien mukaisten radioliikennepalvelujen toiminnan tai toistuvasti keskeyttää niiden toiminnan. Radioliikennepalveluihin sisältyvät rajoituksetta kaupalliset AM/FM-lähetykset, televisiolähetykset, matkapuhelinpalvelut, tutkat, ilmaliikenteen valvontapalvelut, hakulaitteet ja henkilökohtaiset tiedonvälityspalvelut (PCS). Käyttöoikeuksien mukaiset palvelut vaikuttavat yhdessä tahattomien säteilylähteiden, kuten digitaalilaitteiden (esimerkiksi tietokoneet), kanssa sähkömagneettiseen kenttään.

Sähkömagneettinen yhteensopivuus (EMC) tarkoittaa elektronisten laitteiden kykyä toimia ongelmitta yhdessä sähköisessä ympäristössä. Laite on suunniteltu siten, että se täyttää sähkömagneettiselle häiriölle (EMI) määritetyt raja-arvot, mutta laitteen tietynlaiset asennukset saattavat silti aiheuttaa häiriötä. Voit tarkistaa, häiritseekö laite radioliikennepalvelujen toimintaa, sammuttamalla laitteen ja käynnistämällä sen sitten uudelleen. Jos laite aiheuttaa häiriötä, voit yrittää estää laitetta tuottamasta häiriötä toimimalla seuraavasti:

- Suuntaa antennivastaanotin uudelleen.
- Sijoita laite vastaanottimeen nähden eri paikkaan.
- Sijoita laite kauemmas vastaanottimesta.
- Kytke laite eri ulostuloon niin, että laite ja vastaanotin on kytketty eri haaroitusjohtoon.

Kysy tarvittaessa lisätietoja DellIT:n tekniseltä tukipalveluhenkilöltä tai kokeneelta tele-/televisioasentajalta.

DellIT-tulostimet on suunniteltu, testattu ja luokiteltu niiden käyttötarkoitusta vastaavan sähkömagneettisen käyttöympäristön vaatimusten mukaan. Näillä sähkömagneettisilla ympäristöluokituksilla viitataan yleisesti seuraaviin määritelmiin:

- Luokan A laitteet on tavallisesti tarkoitettu yritys- tai teollisuusympäristöihin.
- Luokan B laitteet on tavallisesti tarkoitettu kotikäyttöön.

Järjestelmään integroitujen tai siihen kytkettyjen tietotekniikan laitteiden (Information Technology Equipment eli ITE) on laitteet, laajennuskortit, tulostimet, I/O-laitteet ja näytöt mukaan lukien oltava käyttäjän asuinalueen sähkömagneettisen luokituksen mukaiset.

HUOMAUTUS: Tuotteeseen tehdyt muutokset, joita DellIT Inc. ei ole nimenomaisesti hyväksynyt, voivat mitätöidä oikeutesi laitteen käyttämiseen.

Huomautus suojatuista signaalikaapeleista: Kun kytket laitteen mihin tahansa DellIT-laitteeseen, käytä

aina suojattuja kaapeleita. Suojatut kaapelit heikentävät radioliikennepalveluille koituvan häiriön mahdollisuutta. Käyttämällä suojattuja kaapeleita voit varmistaa, että käyttöympäristö vastaa käyttötarkoituksen mukaan laitteeseen sovellettavaa sähkömagneettisen yhteensopivuuden luokitusta (EMC-luokitusta). Rinnakkaistulostimien asentamista varten on saatavilla DellIT-kaapeleita. Halutessasi voit tilata kaapelin DellIT:ltä osoitteessa [www.dell.com](http://www.dell.com). Useimmat DellIT-tietokonejärjestelmät on luokiteltu käytettäviksi luokan B ympäristöissä. Tietyt lisävarusteet voivat kuitenkin muuttaa jotkin kokoonpanot luokan A laitteiksi.

Dell on määrittänyt, että tämä tuote on EMI/EMC-luokan B tuote. Seuraavissa osissa on kunkin maan viranomaiskohtaisia tietoja.

---

## CE-hyväksyntä (Euroopan unioni)

### EU, luokka B

Tämä DellIT-laite on luokiteltu kodin tavalliseksi, luokan B laitteeksi.

Julistus edellä esitettyjen direktiivien ja standardien määräytymismukaisuudesta on laadittu ja tallennettu DellIT Inc.:n Products Europe BV -osaston hallussa olevaan tiedostoon Limerickissä, Irlannissa.

---

## ENERGY STAR® -yhteensopivuus

Dell-laite, jonka kuoressa tai käynnistysruudussa on ENERGY STAR® -tunnus, täyttää Dellin toimittamassa kokoonpanossa sertifioidusti EPA ENERGY STAR® -vaatimukset. Voit säästää sähköä katkaisemalla tuotteen virran, kun sitä ei käytetä pitkään aikaan, etenkin öisin ja viikonloppuisin.

---

## WEEE-direktiivi käytöstä poistettujen laitteiden hävittämisestä



Euroopan unionissa tämä merkintä kertoo, että tuote tulee hävittää kotitalousjätteen mukana. Se tulee hävittää niin, että se voidaan noutaa ja siirtää kierrätykseen. Lisätietoja maakohtaisesta jätteenkäsittelyohjeista on sivustossa [www.euro.dell.com/recycling](http://www.euro.dell.com/recycling).



: [www.euro.dell.com/recycling](http://www.euro.dell.com/recycling).

---

## Diretiva WEEE (Waste from Electrical and Electronic Equipment)



Na União Europeia, essa etiqueta indica que o produto não deve ser descartado junto com o lixo normal. Ele deve ser depositado em uma instalação apropriada para coleta e reciclagem. Para obter informações sobre como reciclar este produto de forma responsável em seu país, visite: [www.euro.dell.com/recycling](http://www.euro.dell.com/recycling).

---

## Smernice o odpadních elektrických a elektronických zařízeních (WEEE)



V Evropské unii tento štítek označuje, že tento produkt nesmí být likvidován s běžným komunálním odpadem. Je třeba předat jej do příslušného zařízení za účelem renovace a recyklace. Informace o recyklaci tohoto produktu ve vaší zemi naleznete na adrese: [www.euro.dell.com/recycling](http://www.euro.dell.com/recycling).

---

## WEEE-direktiv (Waste from Electrical and Electronic Equipment)



I EU angiver denne etiket, at produktet ikke må bortskaffes sammen med husholdningsaffald. Det skal afleveres på en facilitet, som er ansvarlig for gendannelse og genbrug. Oplysninger om ansvarlig genbrug af dette produkt i dit land finder du på : [www.euro.dell.com/recycling](http://www.euro.dell.com/recycling).

---

## Richtlijn WEEE, afdanken van elektrische en elektronische apparaten



In de Europese Unie geeft dit label aan dit product niet via huishoudelijk afval mag worden afgedankt. Het moet gedeponeerd worden bij een daarvoor geschikte voorziening zodat recuperatie en recyclage mogelijk zijn. Raadpleeg voor informatie over de milieuvriendelijke wijze van recyclage van dit product in uw land: [www.euro.dell.com/recycling](http://www.euro.dell.com/recycling).

---

## Waste Electrical and Electronic Equipment (WEEE) Directive



In the European Union, this label indicates that this product should not be disposed of with household waste. It should be deposited at an appropriate facility to enable recovery and recycling. For information on how to recycle this product responsibly in your country, please visit: [www.euro.dell.com/recycling](http://www.euro.dell.com/recycling).

---

## Directive sur les déchets d'équipements électriques et électroniques (DEEE)



Dans l'Union européenne, cette étiquette indique que le produit ne doit pas être mis au rebus avec des déchets ménagers. Vous devez le déposer dans un lieu destiné à la récupération et au recyclage de tels déchets. Pour de plus amples informations sur le recyclage de ce produit dans votre pays, vous pouvez consulter notre site à l'adresse suivante : [www.euro.dell.com/recycling](http://www.euro.dell.com/recycling).

---



# Richtlinie für Abfall von elektrischen und elektronischen Geräten (WEEE)



In der Europäischen Union bedeutet diese Markierung, dass dieses Produkt nicht mit dem Hausmüll entsorgt werden sollte. Es sollte zu einer sachgemäßen Einrichtung gebracht werden, um Wiedergewinnung und Recycling zu ermöglichen. Weitere Informationen über das verantwortungsbewusste Recyceln dieses Produkts erhalten Sie unter: [www.euro.dell.com/recycling](http://www.euro.dell.com/recycling).

---

μ  
μ (WEEE)



μ  
μ  
: [www.euro.dell.com/recycling](http://www.euro.dell.com/recycling).

---

## Waste Electrical and Electronic Equipment (WEEE) Directive



[www.euro.dell.com/recycling](http://www.euro.dell.com/recycling)

---

## Direttiva WEEE (Waste from Electrical and Electronic Equipment)



Nell'Unione Europea, questa etichetta indica che il prodotto non deve essere smaltito insieme ai rifiuti solidi urbani. Il prodotto deve essere depositato in un impianto appropriato per consentirne il recupero e il riciclaggio. Per informazioni su come riciclare questo prodotto in modo responsabile nel paese di appartenenza, visitare il sito all'indirizzo: [www.euro.dell.com/recycling](http://www.euro.dell.com/recycling).

---

## EE-direktivet (direktivet om elektrisk og elektronisk afval)



I EU indikerer dette merket at dette produktet ikke skal kastes sammen med vanlig restavfall. Det bør avhendes ved et egnet anlegg slik at det kan gjenvinnes og resirkuleres. Du finner mer informasjon om hvordan du kan resirkulere dette produktet på en sikker måte i ditt land, på [www.euro.dell.com/recycling](http://www.euro.dell.com/recycling).

---

## Dyrektywa w sprawie zużytego sprzętu elektrycznego i elektronicznego (WEEE)



W Unii Europejskiej etykieta ta oznacza, że tego produktu nie należy wyrzucać wraz z odpadami z gospodarstwa domowego. Należy go przekazać do odpowiedniego zakładu, gdzie zostanie poddany odzyskowi i recyklingowi. Informacje o sposobie odpowiedzialnego recyklingu tego produktu w danym kraju można znaleźć pod adresem [www.euro.dell.com/recycling](http://www.euro.dell.com/recycling).

---

(WEEE)



[www.euro.dell.com/recycling](http://www.euro.dell.com/recycling)

---

## Directiva sobre el desecho de material eléctrico y electrónico (WEEE)



En la Unión Europea, esta etiqueta indica que la eliminación de este producto no se puede hacer junto con el desecho doméstico. Se debe depositar en una instalación apropiada que facilite la recuperación y el reciclado. Para obtener más información sobre cómo reciclar este producto de manera responsable en su país, visite el sitio Web: [www.euro.dell.com/recycling](http://www.euro.dell.com/recycling).

---

## WEEE-direktivet (Waste from Electrical and Electronic Equipment)



Inom EU indikerar den här etiketten att produkten får inte slängas med hushållsavfall. Den ska lämnas in på en återvinningsstation. Information om hur produkten återvinns i ditt land finns på: [www.euro.dell.com/recycling](http://www.euro.dell.com/recycling).

---

## Atik Elektrikli ve Elektronik Donanımlar (WEEE) Direktifi



Avrupa Birliğinde, bu etiket bu ürünün ev atıkları ile birlikte atılmaması gerektiğini belirtir. Kurtarılabilmesi ve geri dönüştürülebilmesi için uygun bir tesise bırakılmalıdır. Bu ürünün ülkenizde sorumlu bir şekilde nasıl geri dönüştürüleceği ile ilgili bilgiler için, lütfen bu web adresini ziyaret edin: [www.euro.dell.com/recycling](http://www.euro.dell.com/recycling).

# Liite

- [Dellin tekninen tukipalvelukäytäntö](#)
  - [Dellin yhteystiedot](#)
  - [Takuu ja palautusoikeus](#)
- 

## Dellin tekninen tukipalvelukäytäntö

Teknisen tukihenkilön tekninen tuki edellyttää, että asiakas auttaa vianmäärityksessä ja osallistuu siihen. Tekninen tukipalvelu palauttaa käyttöjärjestelmän, sovellusohjelmiston ja laitteisto-ohjaimien alkuperäisen kokoonpanon, jossa Dell on ne toimittanut, sekä tarkistaa tulostimen ja kaikkien Dellin asentamien laitteiden asianmukaisen toiminnan. Teknisen tukihenkilön tukipalvelujen lisäksi käytettävissä on Dellin tekninen tukisivusto. Teknisiä lisätukivaihtoehtoja saattaa olla käytettävissä lisämaksusta.

Dell tuottaa tulostimia ja Dellin asentamia ohjelmistoja ja lisälaitteita varten rajoitettuja teknisiä tukipalveluja. Alkuperäinen valmistaja tuottaa kolmannen osapuolen ohjelmistojen ja lisälaitteiden tukipalvelut. Tämä koskee myös tuotteita, jotka on toimittanut Software & Peripherals (DellWare), ReadyWare ja Custom Factory Integration (CFI/DellPlus)

---

## Dellin yhteystiedot

Voit käyttää Dellin tukipalveluja osoitteessa [support.dell.com](http://support.dell.com). Valitse alue DELLIN TUKIPALVELUN TERVETULOA -sivulta ja ilmoita sen jälkeen pyydetyt tiedot työkalujen ja ohjeiden käyttämiseksi.

Voit ottaa Delliin sähköisesti yhteyttä seuraavissa sivustoissa:

- Internet  
[www.dell.com/](http://www.dell.com/)  
[www.dell.com/ap/](http://www.dell.com/ap/) (vain Aasian ja Tyynenmeren alueen maat)  
[www.euro.dell.com](http://www.euro.dell.com/) (vain Eurooppa)  
[www.dell.com/la/](http://www.dell.com/la/) (vain Latinalaisen Amerikan maat)  
[www.dell.com/jp/](http://www.dell.com/jp/) (vain Japani)
- Anonyymi tiedostonsiirtoprotokolla (FTP)  
[ftp.dell.com/](ftp://ftp.dell.com/)  
Kirjaudu sisään käyttäjänä anonymous ja käytä omaa sähköpostiosoitetta salasanana.
- Elektroninen tukipalvelu  
[mobile\\_support@us.dell.com](mailto:mobile_support@us.dell.com)  
[support@us.dell.com](mailto:support@us.dell.com)  
[apsupport@dell.com](mailto:apsupport@dell.com) (vain Aasian ja Tyynenmeren alueen maat)  
[support.euro.dell.com](mailto:support.euro.dell.com) (vain Eurooppa)  
[support.jp.dell.com/jp/jp/tech/email/](mailto:support.jp.dell.com/jp/jp/tech/email/) (ainoastaan Japani)
- Elektroninen tarjouspalvelu  
[sales@dell.com](mailto:sales@dell.com)

apmarketing@dell.com (vain Aasian ja Tyynenmeren alueen maat)

- Elektroninen tietopalvelu  
info@dell.com

---

## Takuu ja palautusoikeus

Dell Inc. ("Dell") valmistaa laitteistotuotteensa osista ja komponenteista, jotka ovat uusia tai uuden veroisia alalla hyväksytyjen käytäntöjen mukaisesti. Lisätietoja Dellin tulostimelle myöntämästä takuusta on *Tuotetieto-oppaassa*.

# Käyttöoikeustietoja

Tulostimen pysyviä ohjelmistoja ovat seuraavat:

- Dellin ja/tai kolmannen osapuolen kehittämät ohjelmat, joihin niillä on tekijänoikeudet
- Dellin muuttamat ohjelmistot, joiden käyttöoikeudet perustuvat GNU General Public License version 2 - käyttöoikeuksiin ja GNU Lesser General Public License version 2.1 -käyttöoikeuksiin
- Ohjelmistot, joiden käyttöoikeudet perustuvat BSD:n käyttöoikeus- ja takuutietoihin

Napsauta sen asiakirjan otsikkoa, jota haluat tarkastella:

- [BSD License and Warranty Statements](#)
- [GNU License](#)

Dellin GNU-käyttöoikeuksien perusteella muuttamat ohjelmistot ovat ilmaisia, ja käyttäjä voi jaella niitä edelleen ja/tai muuttaa niitä edellä esitettyjen käyttöoikeuksien ehtojen mukaisesti. Käyttöoikeudet eivät anna käyttäjälle mitään oikeuksia tulostimen sisältämiin Dellin tai kolmannen osapuolen ohjelmistoihin, joihin niillä on tekijänoikeudet.

GNU-käyttöoikeuksien mukaiset ohjelmistot, joihin Dell on tehnyt muutoksia, toimitetaan aina ilman takuuta, minkä vuoksi Dellin toimittamat muutetut ohjelmistoversiot toimitetaan myös ilman takuuta. Katso asianmukaisista käyttöoikeustiedoista lisätietoja vastuun poissulkemisista.

Käynnistämällä tulostimen mukana toimitetun *Drivers and Utilities -CD-levyn* ja valitsemalla Ota yhteys Delliin tai katsomalla lisätietoja *Omistajan oppaan* Dellin yhteystiedot -osasta, voit hankkia Dellin muuttamien GNU-ohjelmistojen lähdekooditiedostot.